

# CSPS

Địa chỉ: SGR.01-07.15 Officetel, Saigon Royal Residence, Số 34-35 Bến Vân Đồn, Phường 12, Quận 4, TP. Hồ Chí Minh, Việt Nam

Tel: (028) 7300 6802

Website: csps.vn

Fanpage: CSPS VN

Email: so\_v1@csps.vn

## HƯỚNG DẪN LẮP RÁP VÀ SỬ DỤNG XE ĐẨY DỤNG CỤ 3 NGĂN ĐEN (ĐỎ) 71CM – 3 NGĂN VNUQ071XDBB1- VNUQ071XDBC1

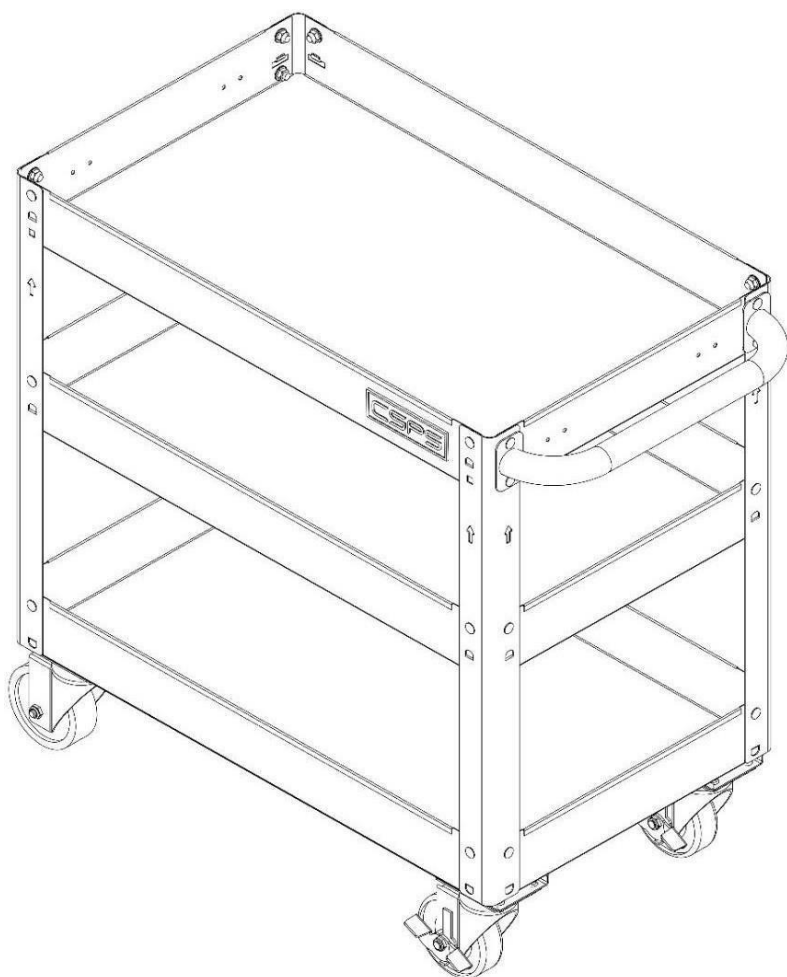

### HƯỚNG DẪN LẮP RÁP



Truy cập [csps.vn](http://csps.vn) hoặc  
scan QR code bên dưới



**Cảm ơn quý khách đã mua tủ dụng cụ CSPS!**

Vui lòng đọc quyển hướng dẫn sử dụng này thật cẩn thận để lắp ráp và sử dụng tủ đúng cách.

Giữ sách hướng dẫn sử dụng cẩn thận để sử dụng sau này

Mục lục.....	2	Hướng dẫn lắp ráp.....	6-7
Cảnh báo.....	2	Vận hành.....	7
Bảo hành.....	3	Vệ sinh.....	7
Chuẩn bị Lắp ráp.....	4	Cấu trúc sản phẩm.....	8
Dụng cụ lắp ráp.....	4		
Linh phụ kiện đi kèm.....	4		
Các thông số kỹ thuật.....	4		
Thành phần đóng gói.....	5		

## Cảnh báo

1. Không cho trẻ em tiếp cận xe đẩy.
2. Để đảm bảo sản phẩm không bị lật, hãy bắt đầu với những kệ bên dưới.
3. Khóa bánh xe khi không di chuyển. Để tránh sản phẩm tự trượt gây nguy hiểm.
4. Không đứng lên các khay.
5. Sử dụng tay cầm bên để di chuyển sản phẩm để tránh lật sản phẩm.
6. Không thay đổi sản phẩm với bất kì hình thức nào.
7. Tránh tải động. Sự chuyển động đột ngột sẽ tạo ra tải thừa là nguyên nhân dẫn đến hư sản phẩm.
8. Không sử dụng sản phẩm này như dụng cụ nội thất.
9. Không nâng sản phẩm bằng tay cầm bên.
10. Kiểm tra sản phẩm trước khi sử dụng và không sử dụng sản phẩm khi mất hay hư hỏng các bộ phận.

	<b>Cảnh báo:</b> Không đứng/ngồi lên sản phẩm. Bạn có thể bị ngã hoặc là nguyên nhân dẫn đến sản phẩm tự trượt.
	<b>Thận trọng:</b> Giữ sản phẩm trên bề mặt bằng phẳng. Sản phẩm sẽ trở nên dễ đổ hay trượt nếu ở trên bề mặt nghiêng.
	<b>Cảnh báo:</b> Giữ sản phẩm trên một mặt phẳng. Sản phẩm sẽ dễ ngã đổ nếu chất hàng nặng hoặc di chuyển trên mặt gồ ghề.
	<b>Thận trọng:</b> Không nâng trực tiếp sản phẩm bằng xe nâng hay kéo với bất kì thiết bị cơ học nào.
	<b>Thận trọng:</b> Không được chứa (đựng) vượt quá khối lượng tối đa của sản phẩm, xem trong nội dung. Không được chứa (đựng) vượt quá khối lượng cho phép mỗi ngăn. Xem tại trang số 4.
	<b>Thận trọng:</b> Chỉ di chuyển sản phẩm khi xe trống. An toàn khi di chuyển.
	<b>Thận trọng:</b> Vui lòng phân bố đều khối lượng từ ngăn dưới đến ngăn trên của xe. Tổng sức chứa của sản phẩm chỉ áp dụng đối với xe đẩy được lắp đặt hoàn thiện.

Nhà sản xuất đảm bảo sản phẩm không bị lỗi về nguyên vật liệu và chức năng sản phẩm trong (2) năm kể từ ngày mua hàng. Bảo hành này chỉ áp dụng cho khách hàng chính thống và cho những sản phẩm được sử dụng trong điều kiện bình thường. Nếu sản phẩm được phát hiện bị lỗi do nhà sản xuất và chỉ có duy nhất một cách để khắc phục là sửa chữa hoặc thay thế bằng một sản phẩm mới từ nhà sản xuất, chắc chắn rằng sản phẩm không bị hư hại do sử dụng sai, lạm dụng, tai nạn, sửa đổi, thay thế hoặc sửa không đúng cách. Bảo hành này sẽ không áp dụng cho các sản phẩm nếu phát hiện do vận hành không đúng cách, do không tuân thủ hướng dẫn sử dụng hoặc sản phẩm được khách hàng tự ý tháo, sửa chữa trước khi bảo hành. Các trường hợp hư hỏng do lạm dụng, sử dụng sai, sử dụng hóa chất không phù hợp, hư hỏng do tác động cơ học, rơi rớt, va đập do sơ suất của khách hàng đều sẽ không được bảo hành từ nhà sản xuất.

Nhà sản xuất không bảo hành và từ chối bảo hành, nếu yêu cầu bảo hành không rõ ràng và nằm ngoài các điều kiện bảo hành này. Nhà sản xuất đặc biệt từ chối mọi trách nhiệm pháp lý và sẽ không chịu trách nhiệm cho bất kỳ tổn thất hoặc thiệt hại do hậu quả ngẫu nhiên nào, bao gồm nhưng không giới hạn ở bất kỳ chi phí lao động / chi phí nào liên quan đến việc thay thế hoặc sửa chữa sản phẩm nói trên.

## DỤNG CỤ LẮP RÁP



Kính bảo vệ



Cờ lê 13mm

## LINH PHỤ KIỆN ĐI KÈM



Lưu ý: Hình ảnh chỉ mang tính chất minh họa.



AA



BB



CC

Tên viết tắt	Mô tả	Số lượng
AA	Vít 5/16in x 1/2in L	28
BB	Lông đên 5/16in	28
CC	Vít M8 x 12L	16

## THÔNG SỐ KỸ THUẬT

Tải trọng tối đa (trên mỗi ngăn)	45 Kg
Tổng tải trọng tối đa (toàn xe đẩy)	135 Kg

## THÀNH PHẦN ĐÓNG GÓI

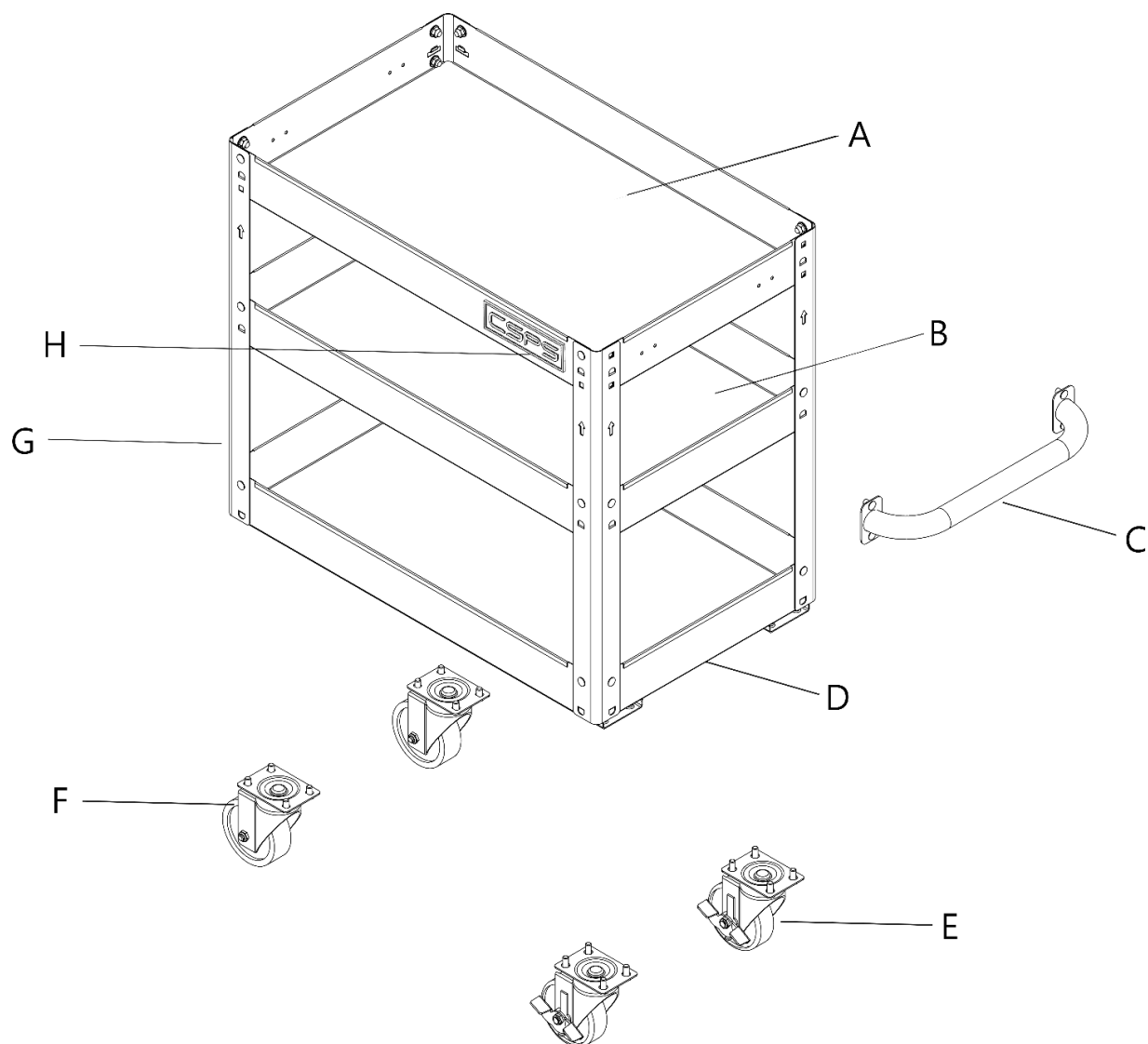

Chi tiết	Mô tả	Số lượng
A	Ngăn trên	1
B	Ngăn giữa	1
C	Tay cầm	1
D	Ngăn dưới	1
E	Bánh xe xoay có khóa	2
F	Bánh xe xoay không khóa	2
G	Chân	4
H	Logo CSPS	1

## 1 Lắp bánh xe



**Thận trọng: KHÔNG** siết ốc quá chặt.

- Nhận biết ngăn trên cùng (A) bằng những lỗ đính thương hiệu và đặt sang một bên.
- Lắp 2 bánh xe có khóa (E) vào ngăn dưới (D) sử dụng 4 con vít (CC) mỗi bánh xe. Bánh xe có khóa (E) nên được lắp cùng một hướng.
- Lắp 2 bánh xe xoay (F) vào hướng còn lại của ngăn dưới (D) sử dụng 4 con vít (CC) mỗi bánh.
- Siết chặt tất cả các bánh xe bằng cờ lê.
- Quay ngăn dưới (D) lại đúng vị trí của nó.



**CHÚ Ý:** Những lỗ trên khay dưới (D) được ren và không yêu cầu đai ốc.

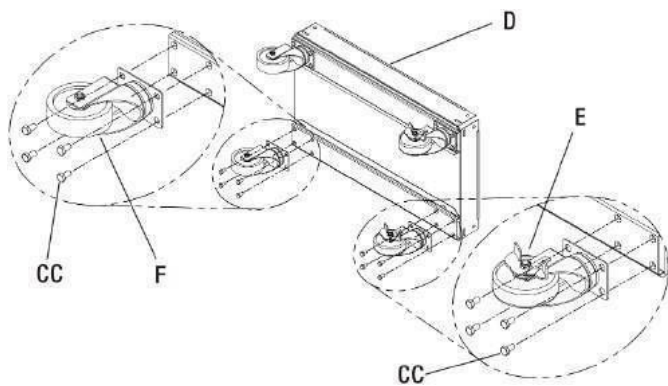

## 2 Lắp ráp chân

- Đặt chân (G) vào ngăn dưới (D).
- Lắp 4 chân (G) vào khay dưới (D) sao cho mũi tên hướng lên trên. Đảm bảo sử dụng 8 con vít (AA) và 8 lông đèn (BB).

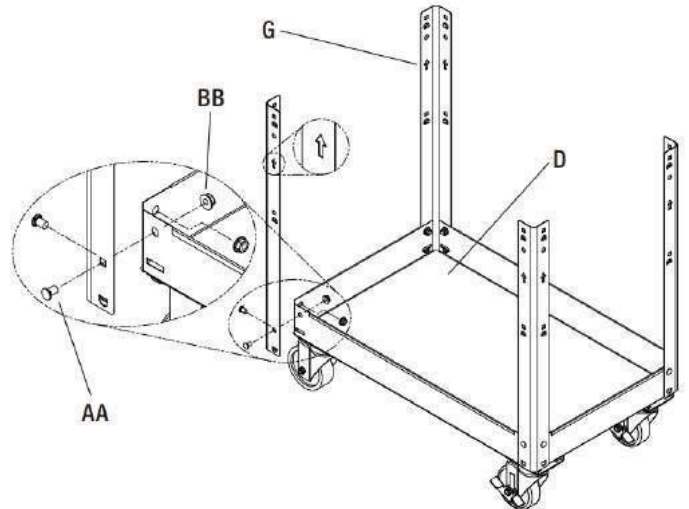

## 3 Lắp ngăn giữa

- Đặt ngăn giữa (B) vào chân (G).
- Lắp ngăn giữa (B) vào 4 chân với 8 con vít (AA) và 8 lông đèn (BB).

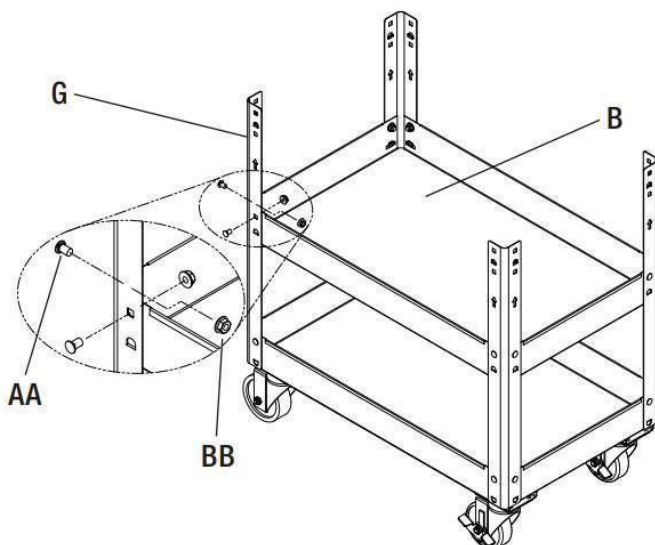

## 4 Lắp ngăn trên cùng

- Đặt ngăn trên (A) vào chân (G).
- Lắp ngăn trên (A) vào 4 chân bằng 12 con vít (AA) và 12 lông đèn (BB).
- Không lắp 4 con vít (AA) vào chân có bánh xe có khóa. Tay cầm bên (C) sẽ đặt lắp vào vị trí này ở bước sau.

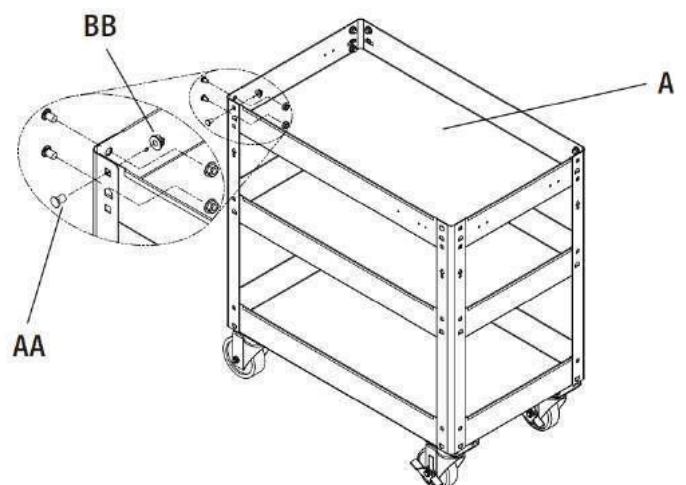

## 5 Lắp tay cầm bên

- Gắn tay cầm bên (C) vào ngăn trên (A) với 4 con vít (AA) và 4 lông đèn (BB).
- Siết chặt tất cả con vít bằng cờ lê.

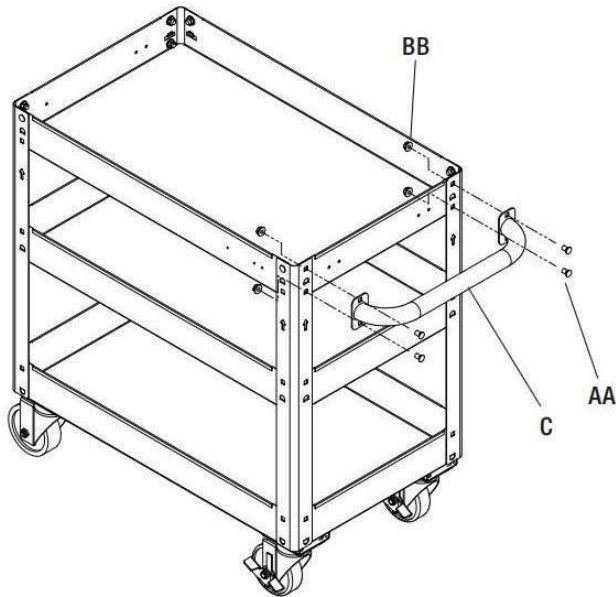

## 6 Lắp Logo

- Lắp logo CSPPS (H) vào ngăn trên (A).

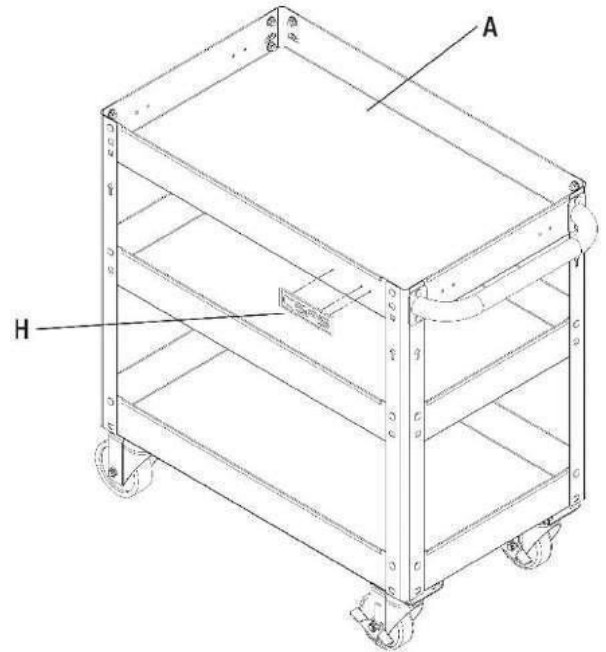

# Vận hành

## 1 Vận hành bánh xe

- Bôi trơn cho bánh xe hàng năm, sử dụng mỡ bôi trơn chất lượng cao.

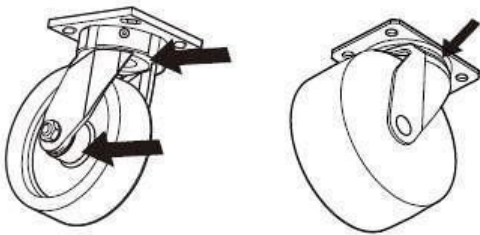

# Vệ sinh

- Bề mặt sản phẩm đã được phủ một lớp sơn tĩnh điện và có độ bền cao.
- Không để hóa chất mạnh (dầu, mỡ hoặc hóa chất khác) tồn tại trên bề mặt sơn tĩnh điện để bảo vệ lớp sơn.
- Sử dụng nước lau kính để làm sạch và duy trì bề mặt sơn tĩnh điện.

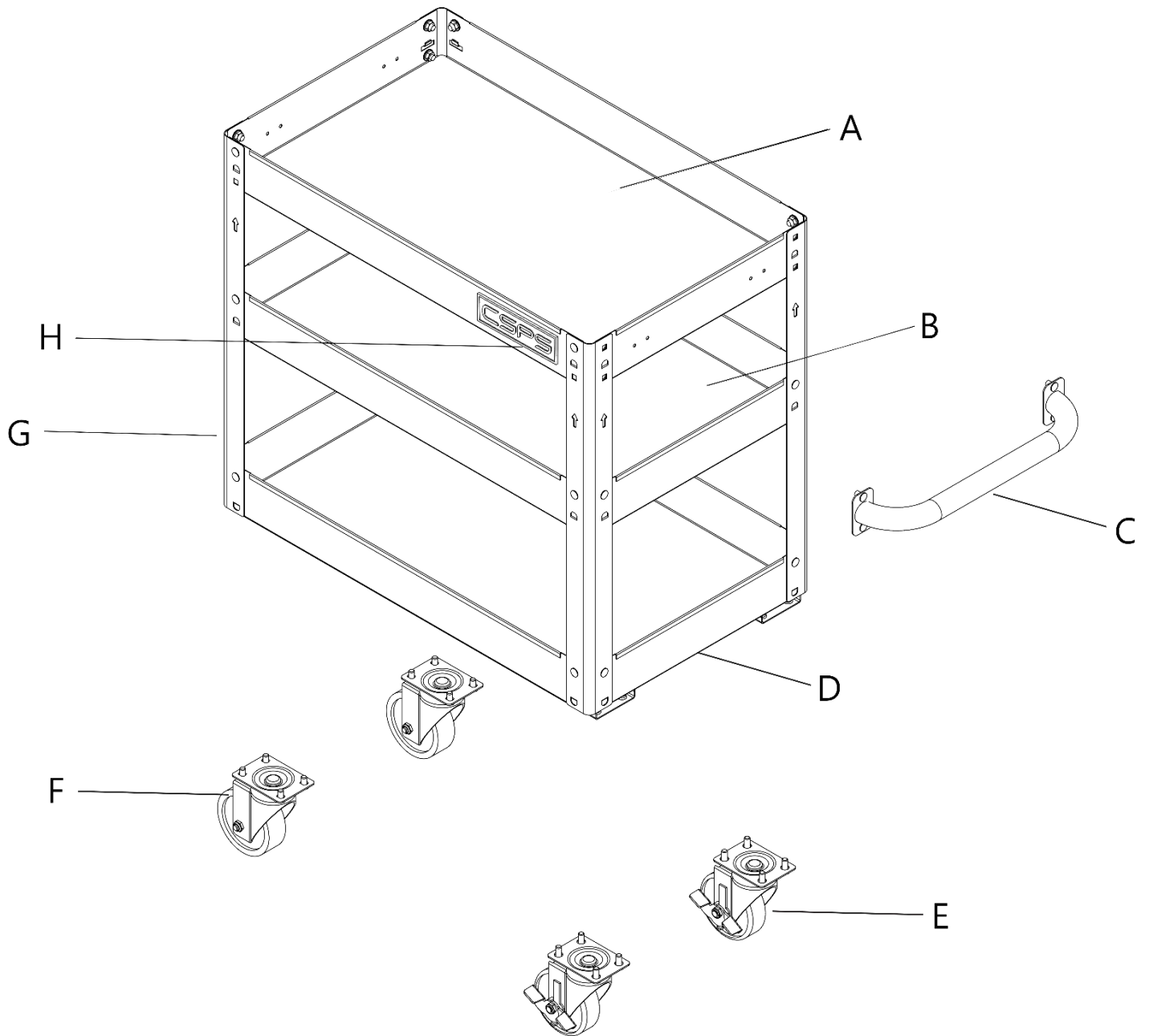

Chi tiết	Mô tả	Số lượng
A	Ngăn trên	1
B	Ngăn giữa	1
C	Tay cầm	1
D	Ngăn dưới	1
E	Bánh xe xoay có khóa	2
F	Bánh xe xoay không khóa	2
G	Chân	4
H	Logo CSPS	1





Địa chỉ: SGR.01-07.15 Officetel, Saigon Royal Residence, Số 34-35 Bến Vân Đồn, Phường 12, Quận 4, TP. Hồ Chí Minh, Việt Nam

Tel: (028) 7300 6802

Website: [csps.vn](http://csps.vn)

Fanpage: CSPS VN

Email: [so\\_v1@csps.vn](mailto:so_v1@csps.vn)