

CSPS

Địa chỉ: SGR.01-07.15 Officetel, Saigon Royal Residence, Số 34-35 Bến Vân Đồn, Phường 12, Quận 4, TP. Hồ Chí Minh, Việt Nam

Tel: (028) 7300 6802

Website: cspv.vn

Fanpage: CSPS VN

Email: so_v1@cspv.vn

HƯỚNG DẪN LẮP RÁP VÀ SỬ DỤNG

Kệ đa năng CSPS 061cm-03 vách ngăn màu trắng

VNSV061A3BT2



HƯỚNG DẪN LẮP RÁP

▶ Truy cập cspv.vn hoặc scan QR code bên dưới



*Cảm ơn quý khách đã mua tủ dụng cụ CSPS!
Vui lòng đọc quyển hướng dẫn sử dụng này thật cẩn thận để lắp ráp và sử dụng tủ đúng cách
Giữ sách hướng dẫn sử dụng cẩn thận để sử dụng sau này*

Mục lục.....	2	Hướng dẫn lắp ráp.....	6
Cảnh báo.....	2	Bảo quản.....	7
Bảo hành.....	3	Cấu trúc sản phẩm.....	8
Chuẩn bị Lắp ráp.....	4		
Tháo bao bì.....	4		
Dụng cụ lắp ráp.....	4		
Thành phần đóng gói.....	5		

CẢNH BÁO



Không để trẻ em tiếp cận tủ.



Không được thay đổi thiết kế của sản phẩm. Nếu thay đổi sẽ không được bảo hành.



Không sử dụng kệ làm thang.



Để đảm bảo sản phẩm không bị lật, hãy bắt đầu với những kệ dưới cùng.



Sử dụng găng tay trong quá trình lắp ráp hoặc xử lý sản phẩm.



Không lắp ráp hoặc sử dụng ngoài trời.



Không sử dụng sản phẩm với bất kỳ mục đích nào khác của nhà sản xuất.



Không được đứng trên kệ, có thể bị ngã hoặc lật kệ.



Không đặt kệ trên xe tải di động hoặc vật thể chuyển động nào khác.



Giữ kệ trên mặt phẳng. Kệ sẽ trở nên dễ đổ hay trượt nếu để trên mặt nghiêng.



Không được nâng kệ trực tiếp bằng xe nâng hoặc kéo với bất kỳ thiết bị cơ khí nào khác.



Vui lòng phân bố đều tải trọng, luôn để những tải nặng hơn ở những ngăn cuối cùng.



Tránh tải động đột ngột gây ra tải trọng quá mức và hư hại sản phẩm.



Kiểm tra sản phẩm này trước khi sử dụng. Không sử dụng nếu có bộ phận bị hư hỏng hoặc lỏng lẻo.

Nhà sản xuất đảm bảo sản phẩm không bị lỗi về nguyên vật liệu và chức năng sản phẩm trong 2 năm kể từ ngày mua hàng. Bảo hành này chỉ áp dụng cho khách hàng chính thống và cho những sản phẩm được sử dụng trong điều kiện bình thường. Nếu sản phẩm được phát hiện bị lỗi do nhà sản xuất và chỉ có duy nhất một cách để khắc phục là sửa chữa hoặc thay thế bằng một sản phẩm mới từ nhà sản xuất, chắc chắn rằng sản phẩm không bị hư hại do sử dụng sai, lạm dụng, tai nạn, sửa đổi, thay thế hoặc sửa không đúng cách. Bảo hành này sẽ không áp dụng cho các sản phẩm nếu phát hiện do vận hành không đúng cách, do không tuân thủ hướng dẫn sử dụng hoặc sản phẩm được khách hàng tự ý tháo, sửa chữa trước khi bảo hành. Các trường hợp hư hỏng do lạm dụng, sử dụng sai, sử dụng hóa chất không phù hợp, hư hỏng do tác động cơ học, rơi rớt, va đập do sơ suất của khách hàng đều sẽ không được bảo hành từ nhà sản xuất.

Nhà sản xuất không bảo hành và từ chối bảo hành, nếu yêu cầu bảo hành không rõ ràng và nằm ngoài các điều kiện bảo hành này. Nhà sản xuất đặc biệt từ chối mọi trách nhiệm pháp lý và sẽ không chịu trách nhiệm cho bất kỳ tổn thất hoặc thiệt hại do hậu quả ngẫu nhiên nào, bao gồm nhưng không giới hạn ở bất kỳ chi phí lao động/chi phí nào liên quan đến việc thay thế hoặc sửa chữa sản phẩm nói trên.

THÁO BAO BÌ

1. Đặt kệ ở khu vực bằng phẳng để có khả năng chịu tải tốt nhất.
2. Cần thận tháo dỡ tất cả bì carton, túi nylon và màng PE để không làm hỏng lớp sơn của sản phẩm.
3. Vui lòng đảm bảo đầy đủ tất cả các linh kiện được mang ra khỏi hộp trước khi xử lý/tái chế.

DỤNG CỤ LẮP RÁP



Kính bảo hộ



Búa sắt/búa cao su (nếu có)



Găng tay



Lưu ý: Tránh ném hoặc thả vật nặng lên kệ, khiến kệ bị hỏng hoặc bị lật.



Lưu ý: Đặt kệ ở nơi gần nhất với vị trí cần lắp đặt. Sản phẩm sẽ khó di chuyển sau khi lắp ráp.



Lưu ý: Đọc kỹ các hướng dẫn sử dụng.



Lưu ý: Cần tối thiểu hai người để lắp ráp kệ.

THÀNH PHẦN ĐÓNG GÓI

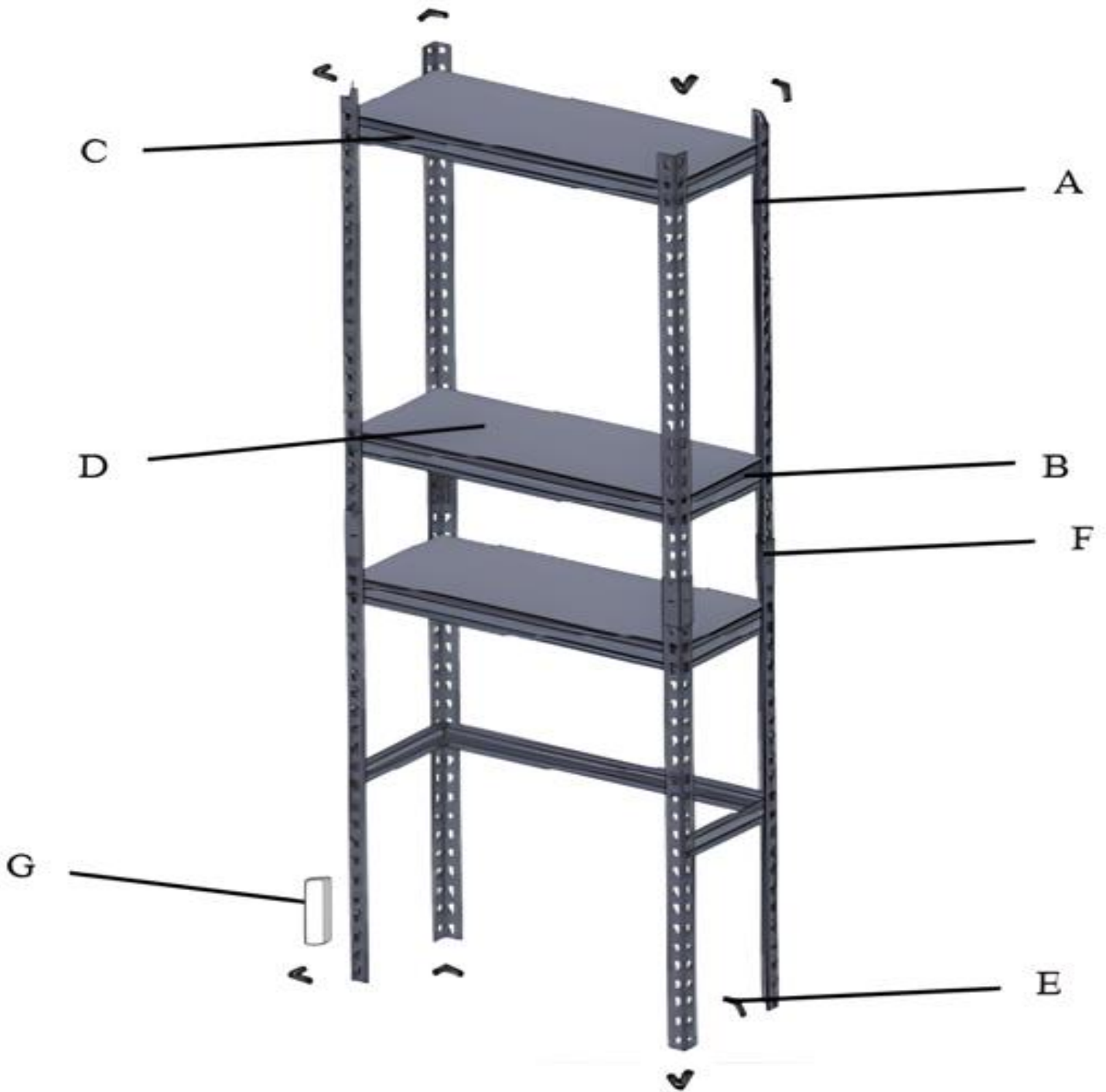

Chi tiết	Mô tả	Số lượng
A	Thanh chữ L	8
B	Khung kệ ngắn	8
C	Khung kệ dài	7
D	Ngăn thép	3
E	Bass chữ L	8
F	Bass nối chữ L	4
G	Miếng gỗ kệ	1

Lưu ý: Khung kệ dài và khung kệ ngắn sẽ được lắp ráp với các thanh chữ L bằng các đinh tán. Dùng búa gỗ gõ chỗ nổi để chắc chắn hơn.

1. Gắn khung kệ ngắn (B) vào hai thanh chữ L (A) bằng cách: đặt miếng gỗ (G) lên khung kệ, dùng búa sắt gõ nhẹ lên miếng gỗ (G) để đinh tán gắn chặt vào lỗ định vị (Dùng búa đóng lên miếng gỗ (G) có tác dụng không làm trầy kệ, bạn có thể thay búa sắt + miếng gỗ (G) bằng búa cao su nếu có). Không nên lắp ở vị trí dưới cùng của kệ.

Lưu ý: Phần hẹp của các lỗ định vị trên chân kệ phải hướng xuống dưới.

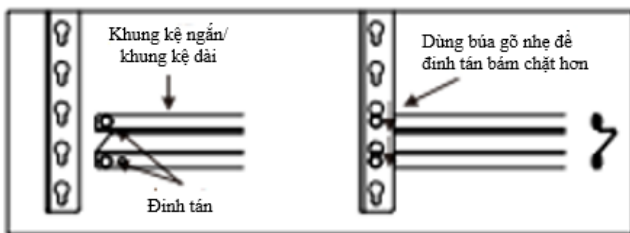

2. Tương tự, ráp khung kệ ngắn (B) vào hai thanh chữ L (A) ở phía đối diện. Lắp hai khung kệ dài (C) vào bốn thanh chữ L (A). Không nên lắp ở vị trí dưới cùng của kệ, dùng búa gỗ nhẹ để đinh tán bám chặt hơn.

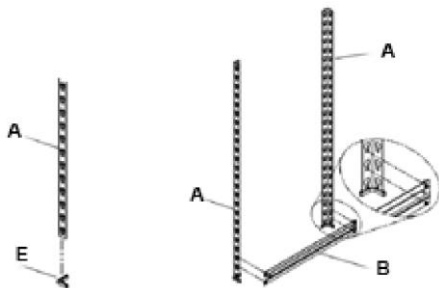

3. Tiếp tục ráp khung kệ dài (C) và khung kệ ngắn (B) ở các vị trí bạn mong muốn. Gắn đinh tán vào và dùng búa gỗ nhẹ để khung được chắc chắn.

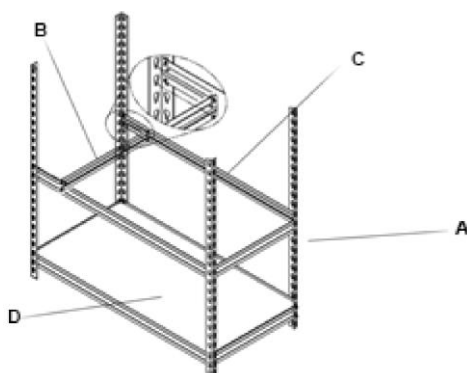

4. Gắn bốn bass chữ L (E) vào bốn thanh chữ L (A). Đặt kệ xuống nền, nối hai thanh chữ L (A) vào kệ bằng bass nối chữ L (F). Tiếp tục nối hai thanh chữ L (A) còn lại vào kệ. Lật kệ thẳng đứng như hiện trạng ban đầu. Gắn hai khung kệ ngắn (B) giữa hai thanh chữ L (A) ở vị trí gần bass nối chữ L (F) bằng cách dùng búa gỗ nhẹ để đinh tán gắn chặt vào lỗ định vị. Lắp một khung kệ dài (C) vào hai thanh chữ L (A).



Quan trọng: Các khớp nối phải được gắn chắc chắn trước khi tiến hành bước tiếp theo.

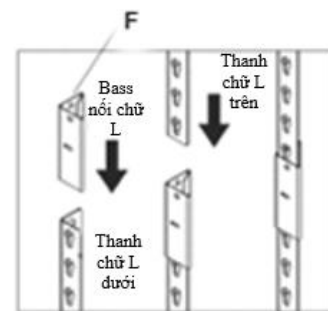

Quan trọng: Đảm bảo đinh tán được đóng chặt vào các lỗ định vị.

4. Lắp ba ngăn thép (D) vào ba khung kệ nằm ở phía trên đã ráp trước đó. Ráp lần lượt cho đến đủ ba tầng. Gắn 8 bass chữ L (E) vào các đầu còn lại của thanh L (A).
5. Hoàn thành sản phẩm.



- Bề mặt sản phẩm đã được phủ một lớp sơn tĩnh điện và có độ bền cao.
- Để bảo vệ lớp sơn tĩnh điện, không để các hóa chất mạnh tiếp xúc với bề mặt sơn tĩnh điện.
- Sử dụng nước lau kính để làm sạch và duy trì bề mặt sơn tĩnh điện.

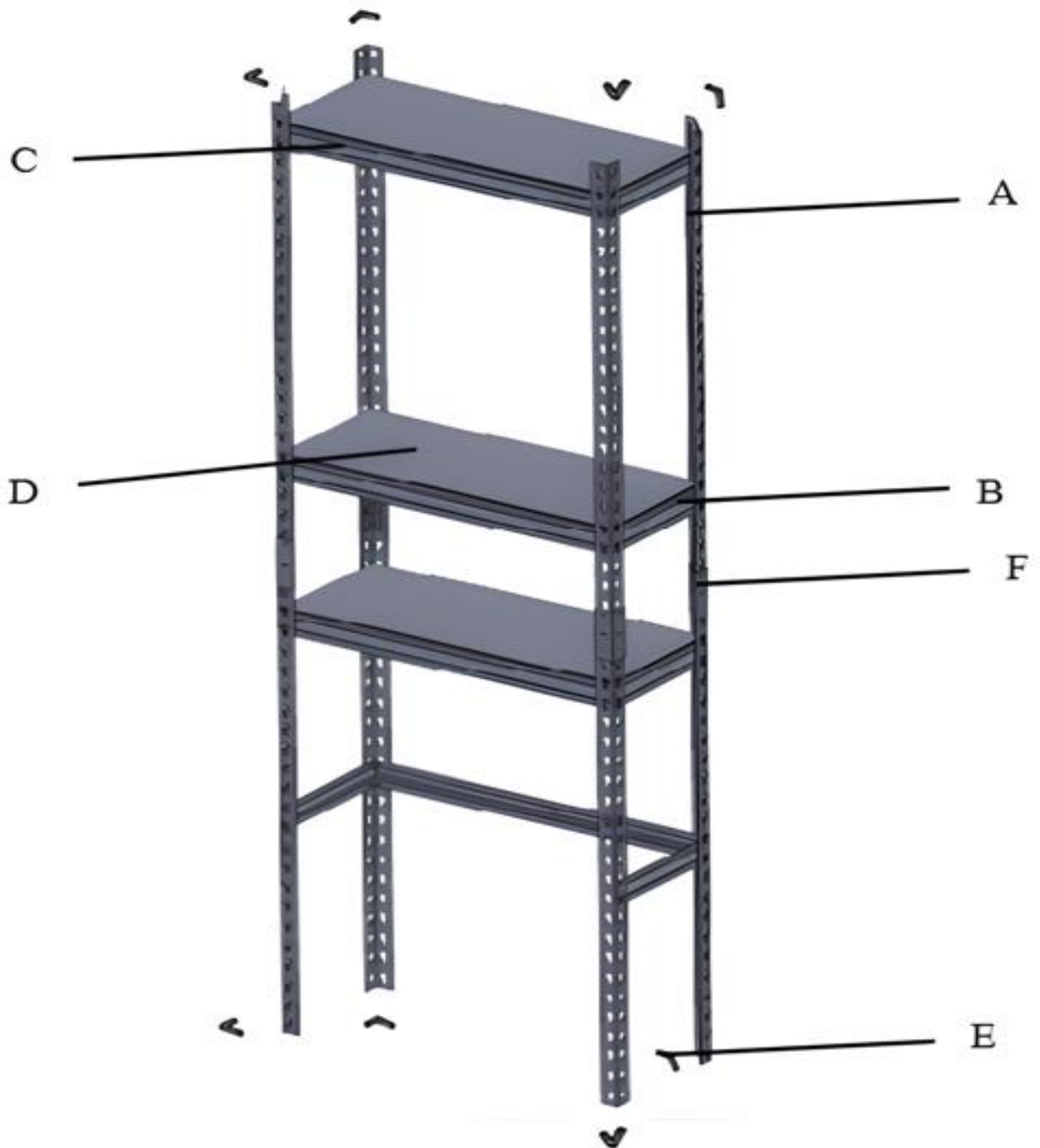

Chi tiết	Mô tả	Số lượng
A	Thanh chữ L	8
B	Khung kê ngắn	8
C	Khung kê dài	7
D	Ngăn thép	3
E	Bass chữ L	8
F	Bass nối chữ L	4



Địa chỉ: SGR.01-07.15 Officetel, Saigon Royal Residence, Số 34-35 Bến Vân Đồn, Phường 12, Quận 4, TP. Hồ Chí Minh, Việt Nam

Tel: (028) 7300 6802

Website: csps.vn

Fanpage: CSPS VN

Email: so_v1@csps.vn